

Gutor PXC

10—80 кВА, 400 В

Технические характеристики

10/2016



EAC

www.schneider-electric.com

Schneider
Electric™

Правовая информация

Бренд Schneider Electric и все зарегистрированные торговые марки Schneider Electric Industries SAS, упомянутые в данном руководстве, являются исключительной собственностью компании Schneider Electric SA и ее филиалов. Их использование в любых целях допускается только с письменного разрешения владельца. Данное руководство и его содержимое защищены авторским правом на поясняющие тексты, схемы и модели, согласно значению Кодекса интеллектуальной собственности Франции (Code de la propriété intellectuelle français, далее – «Кодекс»), и законом о торговых марках. Вы обязуетесь не воспроизводить данное руководство полностью или частично на любых носителях без письменного разрешения компании Schneider Electric в целях, отличающихся от личного некоммерческого использования продукта, как определено в Кодексе. Также вы обязуетесь не создавать гиперссылки на данное руководство или его содержимое. Компания Schneider Electric не выдает право или лицензию на некоммерческое использование полного или частичного руководства в личных целях, помимо случаев выдачи неисключительной лицензии для консультаций на основе «как есть» и на собственный риск пользователя. Все другие права защищены.

К установке, обслуживанию, ремонту и эксплуатации электрического оборудования допускаются только квалифицированные сотрудники. Компания Schneider Electric не несет ответственность за любые последствия, возникшие при использовании данных материалов.

Стандарты, спецификации и схемы могут изменяться; обратитесь в компанию за подтверждением актуальности информации, опубликованной в данном руководстве.

Содержание

Важные инструкции по безопасности — СОХРАНИТЕ ЭТИ ИНСТРУКЦИИ.....	7
Правила техники безопасности	8
Технические данные.....	10
Список моделей.....	10
Входной коэффициент мощности	11
Эффективность	11
Снижение номинальных значений из-за коэффициента мощности нагрузки.....	13
Соответствие техническим условиям	13
Коммуникации и управление.....	13
Обзор входных контактов и выходных реле.....	13
Соединения аварийного отключения питания.....	15
Планирование объекта.....	16
Технические характеристики входа	16
Технические характеристики входа для систем без трансформатора	16
Технические характеристики входа для систем с входным трансформатором выпрямителя (Т001).....	17
Технические характеристики входа для систем с выходным трансформатором (Т401)	18
Технические характеристики входа для систем с входным трансформатором выпрямителя (Т001) и выходным трансформатором инвертора (Т401)	19
Технические характеристики байпаса	20
Технические характеристики байпаса для систем без трансформатора	20
Технические характеристики байпаса для систем с трансформатором (Т501)	21
Технические характеристики выхода.....	22
Технические характеристики батарей.....	25
Необходимая защита входной сети	25
Рекомендуемые сечения кабелей	26
Физические параметры	26
Масса и габариты ИБП	26
Вес и размеры при транспортировке	27
Свободное пространство.....	27
Окружающая среда.....	28
Рассеиваемое тепло	28
Дополнительно:.....	30
Ограниченная гарантия производителя	31

Важные инструкции по безопасности — СОХРАНИТЕ ЭТИ ИНСТРУКЦИИ

Перед установкой, эксплуатацией и обслуживанием данного оборудования необходимо внимательно изучить данные инструкции и ознакомиться с оборудованием. Настоящее руководство содержит текст примечаний, которые также встречаются на оборудовании, и предназначены для информирования о возможных угрозах для здоровья пользователя или для акцентирования внимания на тех или иных сведениях, которые поясняют те или иные действия или процедуры.



Использование данного знака вместе с примечанием вида «Опасно» или «Осторожно» говорит об опасности поражения электротоком при несоблюдении требований настоящего руководства.



Этот знак предупреждает об опасности. Он используется для того, чтобы предупредить вас о потенциальной угрозе травмы. Соблюдайте все правила техники безопасности с этим символом, чтобы избежать возможных травм или смерти.

▲ ОПАСНО

ОПАСНО указывает на непосредственную опасную ситуацию, которая, если ее не предотвратить, **приведет** к серьезным травмам или даже летальному исходу.

Несоблюдение данных инструкций может привести к летальному исходу или серьезным травмам.

▲ ОСТОРОЖНО

ОСТОРОЖНО указывает на потенциально опасную ситуацию, которая, если ее не предотвратить, **может привести** к серьезным травмам или даже летальному исходу.

Несоблюдение данных инструкций может привести к летальному исходу, серьезным травмам или повреждению оборудования.

▲ ВНИМАНИЕ

ВНИМАНИЕ указывает на потенциально опасную ситуацию, которая, если ее не предотвратить, **может привести** к травмам легкой и средней степени тяжести.

Несоблюдение данных инструкций может привести к серьезным травмам или повреждению оборудования.

Уведомление

УВЕДОМЛЕНИЕ используется для сообщений о процедурах, не связанных с телесными повреждениями. Этот символ не используется в сообщениях об опасности.

Несоблюдение данных инструкций может привести к повреждению оборудования.

Обратите внимание!

Установку, эксплуатацию, обслуживание и техническое обслуживание оборудования должен выполнять только квалифицированный персонал. Schneider Electric не несет ответственность за какие-либо последствия, связанные с использованием данного материала.

Квалифицированный специалист — это профессионал, который имеет знания и навыки по выполнению монтажных, установочных и эксплуатационных работ с электрооборудованием и прошел обучение по технике безопасности, позволяющее распознавать и избегать возможных видов опасности.

Правила техники безопасности

⚠ ОПАСНО

ОПАСНОСТЬ ПОРАЖЕНИЯ ЭЛЕКТРИЧЕСКИМ ТОКОМ, ВЗРЫВА ИЛИ ДУГОВОЙ ВСПЫШКИ

- Установка продукта должна производиться в соответствии с техническими условиями и требованиями, определенными компанией Schneider Electric. Они касаются, в частности, внешней и внутренней защиты (автоматические выключатели на главном распределительном щите, автоматические выключатели батарей, прокладка кабеля и т. д.) и требований к внешним условиям. В случае невыполнения данных требований компания Schneider Electric снимает с себя любую ответственность.
- Не запускайте систему ИБП после того, как она была подсоединена к электросети. Запуск должен выполняться исключительно специалистами Schneider Electric.

Несоблюдение данных инструкций может привести к летальному исходу или серьезным травмам.

⚠ ОПАСНО

ОПАСНОСТЬ ПОРАЖЕНИЯ ЭЛЕКТРИЧЕСКИМ ТОКОМ, ВЗРЫВА ИЛИ ДУГОВОЙ ВСПЫШКИ

Установка системы ИБП должна проводиться с соблюдением местных и государственных электротехнических норм и стандартов. Установка ИБП должна проводиться в соответствии с одним из следующих стандартов:

- МЭК 60364 (в том числе 60364–4–41- защита от поражения электрическим током, 60364–4–42 – защита от теплового воздействия и 60364–4–43 – защита от перегрузки по току) **или**
- NEC NFPA 70

в зависимости от того, какой стандарт применяется в месте установки.

Несоблюдение данных инструкций может привести к летальному исходу или серьезным травмам.

⚠ ОПАСНО

ОПАСНОСТЬ ПОРАЖЕНИЯ ЭЛЕКТРИЧЕСКИМ ТОКОМ, ВЗРЫВА ИЛИ ДУГОВОГО РАЗРЯДА

- Устанавливайте систему ИБП в сухом помещении с регулируемой температурой, в котором отсутствуют токопроводящие загрязняющие вещества.
- Систему ИБП необходимо установить на огнестойкую, ровную и устойчивую поверхность (например, бетонную), способную выдержать вес системы.

Несоблюдение данных инструкций может привести к летальному исходу или серьезным травмам.

⚠ ОПАСНО

ОПАСНОСТЬ ПОРАЖЕНИЯ ЭЛЕКТРИЧЕСКИМ ТОКОМ, ВЗРЫВА ИЛИ ДУГОВОГО РАЗРЯДА

Система ИБП не рассчитана на следующие нестандартные условия эксплуатации, и не должна устанавливаться в помещениях, где присутствуют следующие факторы.

- Вредоносные испарения
- Взрывчатые пылевые или газовые смеси, коррозионные газы, токопроводящие частицы или излучаемое тепло от других источников
- Влага, абразивная пыль, пар или чрезмерная влажность
- Плесень, насекомые, паразиты
- Насыщенный солями воздух или загрязненные охлаждающие вещества
- Загрязнение окружающей среды выше уровня 2 по стандарту МЭК 60664-1
- Воздействие аномальных вибраций, толчков и наклонов
- Воздействие прямых солнечных лучей, источников тепла или сильных электромагнитных полей

Несоблюдение данных инструкций может привести к летальному исходу или серьезным травмам.

Уведомление

ОПАСНОСТЬ ПЕРЕГРЕВА

Соблюдайте требования по пространственному расположению системы ИБП и не закрывайте вентиляционные отверстия продукта во время эксплуатации системы ИБП.

Несоблюдение данных инструкций может привести к повреждению оборудования.

Уведомление

ОПАСНОСТЬ ПОВРЕЖДЕНИЯ ОБОРУДОВАНИЯ

Не подключайте выход ИБП к системам с восстанавливающейся нагрузкой, в том числе к фотоэлектрическим системам и скоростным приводам.

Несоблюдение данных инструкций может привести к повреждению оборудования.

Технические данные

Список моделей

Список моделей ИБП

10—80 кВА без трансформаторов
10—40 кВА с двумя трансформаторами

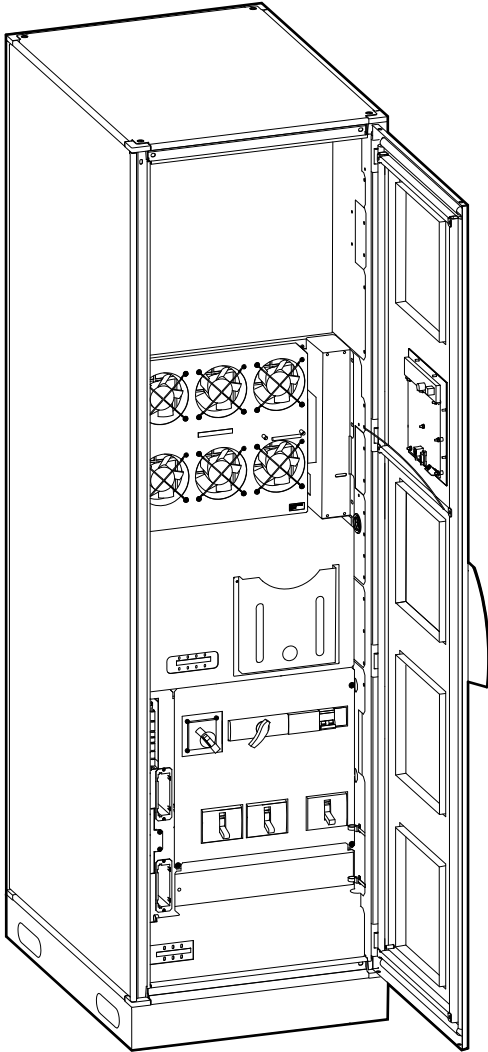

- Gutor PXC ИБП 10 kVA 3:3
- Gutor PXC ИБП 10 kVA 3:1
- Gutor PXC ИБП 20 kVA 3:3
- Gutor PXC ИБП 20 kVA 3:1
- Gutor PXC ИБП 30 kVA 3:3
- Gutor PXC ИБП 30 kVA 3:1
- Gutor PXC ИБП 40 kVA 3:3
- Gutor PXC ИБП 40 kVA 3:1

50—80 кВА ИБП с двумя трансформаторами

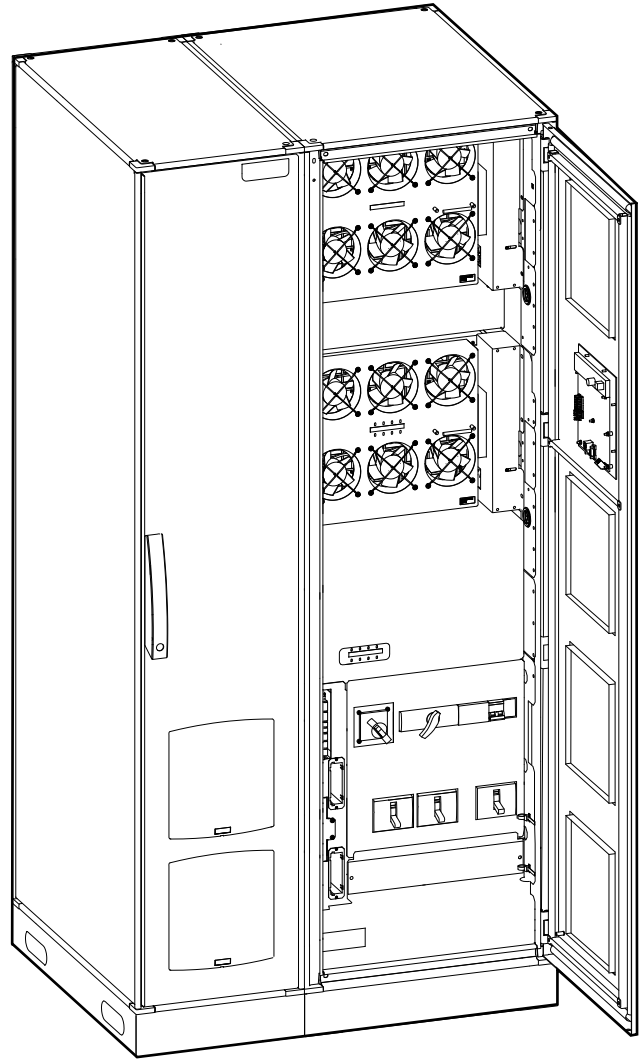

- Gutor PXC ИБП 50 kVA 3:3
- Gutor PXC ИБП 50 kVA 3:1
- Gutor PXC ИБП 60 kVA 3:3
- Gutor PXC ИБП 60 kVA 3:1
- Gutor PXC ИБП 80 kVA 3:3
- Gutor PXC ИБП 80 kVA 3:1

Список моделей шкафов для аккумуляторных батарей

- Батарейный шкаф 600 мм: GUPXCBATK1
- Батарейный шкаф 800 мм: GUPXCBATK2
- Батарейный шкаф 1200 мм: GUPXCBATK3
- Батарейный шкаф 1600 мм: GUPXCBATK4
- Батарейный шкаф 2400 мм: GUPXCBATK5

Входной коэффициент мощности

	10 кВА	20 кВА	30 кВА	40 кВА	50 кВА	60 кВА	80 кВА
Нагрузка 100 %	0,96–0,98						

Эффективность

Эффективность в нормальном режиме работы

В приведенной ниже таблице указаны средние показатели эффективности системы при сбалансированной линейной нагрузке.

	10 кВА				20 кВА				30 кВА			
	Без трансформатора	T001	T004	T001 и T004	Без трансформатора	T001	T004	T001 и T004	Без трансформатора	T001	T004	T001 и T004
Нагрузка 25 %	90,9	87,2	87,2	83,8	91,7	88,0	88,0	84,6	91,9	88,2	88,2	84,8
Нагрузка 50 %	93,6	89,8	89,8	86,3	94,4	90,6	90,6	87,1	94,6	90,8	90,8	87,3
Нагрузка 75 %	93,4	89,6	89,6	86,1	94,2	90,4	90,4	86,9	94,4	90,6	90,6	87,1
Нагрузка 100 %	93,3	89,5	89,5	86,0	94,1	90,3	90,3	86,8	94,3	90,5	90,5	87,0

	40 кВА				50 кВА				60 кВА			
	Без трансформатора	T001	T004	T001 и T004	Без трансформатора	T001	T004	T001 и T004	Без трансформатора	T001	T004	T001 и T004
Нагрузка 25 %	92,0	88,3	88,3	84,9	92,0	88,4	88,4	84,9	92,1	88,4	88,4	85,0
Нагрузка 50 %	94,7	90,9	90,9	87,4	94,7	91,0	91,0	87,4	94,8	91,0	91,0	87,5
Нагрузка 75 %	94,5	90,7	90,7	87,2	94,5	90,8	90,8	87,2	94,6	90,8	90,8	87,3
Нагрузка 100 %	94,4	90,6	90,6	87,1	94,4	90,6	90,6	87,1	94,5	90,7	90,7	87,2

	80 кВА			
	Без трансформатора	T001	T004	T001 и T004
Нагрузка 25 %	92,2	88,5	88,5	85,1
Нагрузка 50 %	94,9	91,1	91,1	87,6

80 кВА				
	Без трансформатора	T001	T004	T001 и T004
Нагрузка 75 %	94,7	90,9	90,9	87,4
Нагрузка 100 %	94,6	90,8	90,8	87,3

Эффективность в режиме работы от батарей

	10 кВА				20 кВА				30 кВА			
	Без трансформатора	T001	T004	T001 и T004	Без трансформатора	T001	T004	T001 и T004	Без трансформатора	T001	T004	T001 и T004
Нагрузка 25 %	91,0	91,0	87,7	87,7	91,8	91,8	88,5	88,5	92,0	92,0	88,7	88,7
Нагрузка 50 %	93,1	93,1	89,7	89,7	93,9	93,9	90,5	90,5	94,1	94,1	90,7	90,7
Нагрузка 75 %	93,5	93,5	90,1	90,1	94,3	94,3	90,9	90,9	94,5	94,5	91,1	91,1
Нагрузка 100 %	92,8	92,8	89,4	89,4	93,6	93,6	90,2	90,2	93,8	93,8	90,4	90,4

	40 кВА				50 кВА				60 кВА			
	Без трансформатора	T001	T004	T001 и T004	Без трансформатора	T001	T004	T001 и T004	Без трансформатора	T001	T004	T001 и T004
Нагрузка 25 %	92,1	92,1	88,8	88,8	92,2	92,2	88,8	88,8	92,2	92,2	88,9	88,9
Нагрузка 50 %	94,2	94,2	90,8	90,8	94,2	94,2	90,8	90,8	94,3	94,3	90,9	90,9
Нагрузка 75 %	94,6	94,6	91,2	91,2	94,7	94,7	91,2	91,2	94,7	94,7	91,3	91,3
Нагрузка 100 %	93,9	93,9	90,5	90,5	93,9	93,9	90,5	90,5	94,0	94,0	90,6	90,6

80 кВА				
	Без трансформатора	T001	T004	T001 и T004
Нагрузка 25 %	92,3	92,3	89,0	89,0
Нагрузка 50 %	94,4	94,4	91,0	91,0
Нагрузка 75 %	94,8	94,8	91,4	91,4
Нагрузка 100 %	94,1	94,1	90,7	90,7

Снижение номинальных значений из-за коэффициента мощности нагрузки

10 кВА	20 кВА	30 кВА	40 кВА	50 кВА	60 кВА	80 кВА
от 0,5 емкостного до 0,5 индуктивного без снижения мощности (с коэффициентом мощности 0,8)						

Соответствие техническим условиям

Безопасность	IEC 62040-1: 2008-06, 1-е издание Источники бесперебойного питания (UPS) - часть 1: Общие требования и требования по безопасности для ИБП EN 62040-1: 2013-01, 1-е издание, 1 редакция
EMC/EMI/RFI	IEC 62040-2: 2005-10, 2-е издание Источники бесперебойного питания (UPS) - часть 2: Требования электромагнитной совместимости (Электромагнитная совместимость)
Производительность	IEC 62040-3: 2011-03, 2-е издание Источники бесперебойного питания (UPS) - часть 3: Способ определения производительности и требования к проверке
Маркировки	CE
Транспорт	ISTA 2B
Сейсмические данные	IBC2012, Sds=1.00g

Коммуникации и управление

Обзор входных контактов и выходных реле

Плата внешних подключений A811

Цифровые входы в плате внешних подключений предназначены для подключения к оборудованию внутри шкафа. Сигнальные кабели от этих плат не должны быть выведены из шкафа.

Примечание: Внешнее напряжение питания недопустимо.

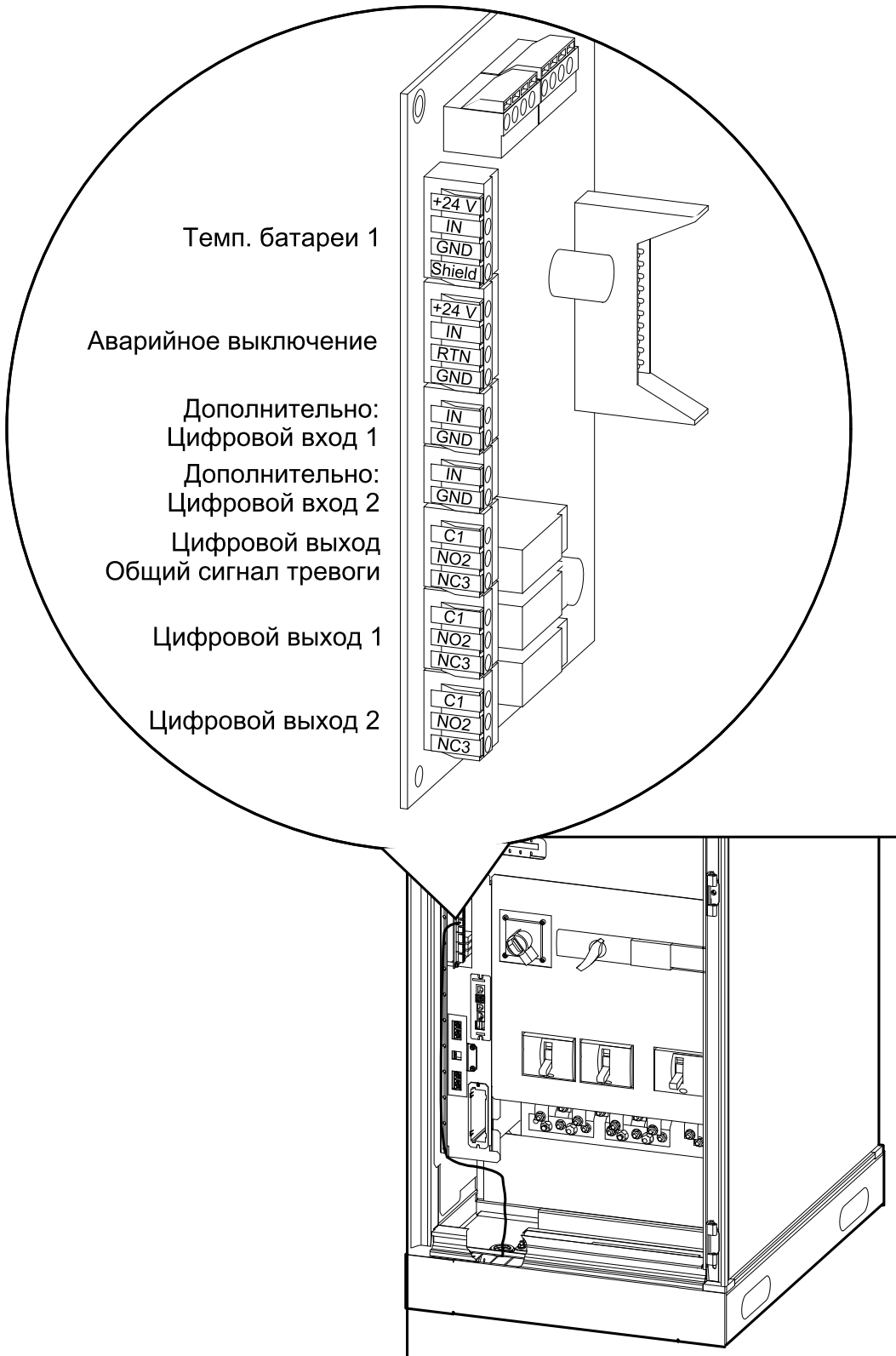

Соединения аварийного отключения питания

Использование внутреннего источника питания

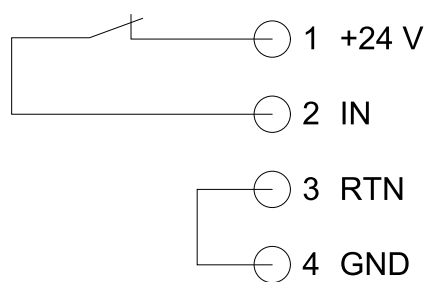

Использование внешнего источника питания

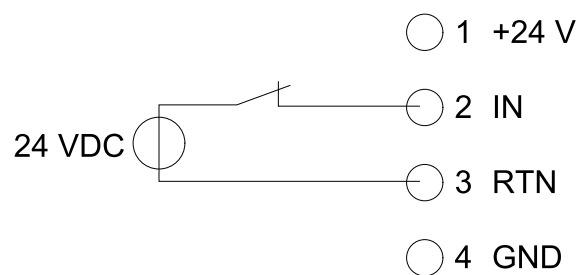

Планирование объекта

Технические характеристики входа

Технические характеристики входа для систем без трансформатора

Входное напряжение (В)	10 кВА			20 кВА			30 кВА			40 кВА		
	380 В	400 В	415 В	380 В	400 В	415 В	380 В	400 В	415 В	380 В	400 В	415 В
Подключения	L1, L2, L3, N, PE											
Диапазон напряжений (В)	± 10% (342—418 В для систем 380 В, 360—440 В для систем 400 В, 374—457 В для систем 415 В)											
Диапазон частот (Гц)	± 8% (46-54 Гц для систем 50 Гц, 55-65 Гц для систем 60 Гц)											
Номинальный входной ток (А)	19	18	17	32	31	29	50	48	46	63	60	58
Максимальный входной ток (А)	25	23	22	42	40	38	65	62	60	82	78	75
Суммарное значение коэффициента нелинейных искажений тока на входе	< 5% при 100% нагрузки											
Максимально допустимый ток короткого замыкания на входе (кА) I _{сс}	65											
Защита	Защита входной сети в соответствии с источником, рекомендуемое ограничение по току											
Линейное изменение	10 % номинальной мощности в секунду											

Входное напряжение (В)	50 кВА			60 кВА			80 кВА		
	380 В	400 В	415 В	380 В	400 В	415 В	380 В	400 В	415 В
Подключения	L1, L2, L3, N, PE								
Диапазон напряжений (В)	± 10% (342—418 В для систем 380 В, 360—440 В для систем 400 В, 374—457 В для систем 415 В)								
Диапазон частот (Гц)	± 8% (46-54 Гц для систем 50 Гц, 55-65 Гц для систем 60 Гц)								
Номинальный входной ток (А)	82	78	75	94	90	86	126	120	115
Максимальный входной ток (А)	107	101	98	122	117	112	164	156	150
Суммарное значение коэффициента нелинейных искажений тока на входе	< 5% при 100% нагрузки								
Максимально допустимый ток короткого замыкания на входе (кА) I _{сс}	65								
Защита	Защита входной сети в соответствии с источником, рекомендуемое ограничение по току								
Линейное изменение	10 % номинальной мощности в секунду								

Технические характеристики входа для систем с входным трансформатором выпрямителя (Т001)

	10 кВА			20 кВА			30 кВА			40 кВА		
Входное напряжение (В)	380 В	400 В	415 В	380 В	400 В	415 В	380 В	400 В	415 В	380 В	400 В	415 В
Подключения	L1, L2, L3, PE											
Диапазон напряжений (В)	± 10% (342—418 В для систем 380 В, 360—440 В для систем 400 В, 374—457 В для систем 415 В)											
Диапазон частот (Гц)	± 8% (46-54 Гц для систем 50 Гц, 55-65 Гц для систем 60 Гц)											
Номинальный входной ток (А)	19	18	17	33	31	30	52	49	48	65	62	60
Максимальный входной ток (А)	25	23	22	43	40	39	68	64	62	85	81	78
Пусковой ток	10 x номинальный входной ток											
Суммарное значение коэффициента нелинейных искажений тока на входе	< 5% при 100% нагрузки											
Максимально допустимый ток короткого замыкания на входе (кА) I _{cc}	65											
Защита	Защита входной сети в соответствии с источником, рекомендуемое ограничение по току											
Линейное изменение	10 % номинальной мощности в секунду											

	50 кВА			60 кВА			80 кВА		
Входное напряжение (В)	380 В	400 В	415 В	380 В	400 В	415 В	380 В	400 В	415 В
Подключения	L1, L2, L3, PE								
Диапазон напряжений (В)	± 10% (342—418 В для систем 380 В, 360—440 В для систем 400 В, 374—457 В для систем 415 В)								
Диапазон частот (Гц)	± 8% (46-54 Гц для систем 50 Гц, 55-65 Гц для систем 60 Гц)								
Номинальный входной ток (А)	85	80	78	98	93	90	131	124	120
Максимальный входной ток (А)	111	104	101	127	121	117	170	161	156
Пусковой ток	10 x номинальный входной ток								
Суммарное значение коэффициента нелинейных искажений тока на входе	< 5% при 100% нагрузки								
Максимально допустимый ток короткого замыкания на входе (кА) I _{cc}	65								
Защита	Защита входной сети в соответствии с источником, рекомендуемое ограничение по току								
Линейное изменение	10 % номинальной мощности в секунду								

Технические характеристики входа для систем с выходным трансформатором (Т401)

	10 кВА			20 кВА			30 кВА			40 кВА		
Входное напряжение (В)	380 В	400 В	415 В	380 В	400 В	415 В	380 В	400 В	415 В	380 В	400 В	415 В
Подключения	L1, L2, L3, N, PE											
Диапазон напряжений (В)	± 10% (342—418 В для систем 380 В, 360—440 В для систем 400 В, 374—457 В для систем 415 В)											
Диапазон частот (Гц)	± 8% (46-54 Гц для систем 50 Гц, 55-65 Гц для систем 60 Гц)											
Номинальный входной ток (А)	18	18	17	32	30	29	50	48	46	63	60	58
Максимальный входной ток (А)	23	23	22	42	39	38	65	62	60	82	78	75
Пусковой ток	10 x номинальный входной ток											
Суммарное значение коэффициента нелинейных искажений тока на входе (THDI)	< 5% при 100% нагрузки											
Максимально допустимый ток короткого замыкания на входе (кА) I _{cc}	65											
Защита	Защита входной сети в соответствии с источником, рекомендуемое ограничение по току											
Линейное изменение	10 % номинальной мощности в секунду											

	50 кВА			60 кВА			80 кВА		
Входное напряжение (В)	380 В	400 В	415 В	380 В	400 В	415 В	380 В	400 В	415 В
Подключения	L1, L2, L3, N, PE								
Диапазон напряжений (В)	± 10% (342—418 В для систем 380 В, 360—440 В для систем 400 В, 374—457 В для систем 415 В)								
Диапазон частот (Гц)	± 8% (46-54 Гц для систем 50 Гц, 55-65 Гц для систем 60 Гц)								
Номинальный входной ток (А)	82	78	75	95	90	87	127	120	116
Максимальный входной ток (А)	107	101	98	124	117	113	165	156	151
Пусковой ток	10 x номинальный входной ток								
Суммарное значение коэффициента нелинейных искажений тока на входе (THDI)	< 5% при 100% нагрузки								
Максимально допустимый ток короткого замыкания на входе (кА) I _{cc}	65								
Защита	Защита входной сети в соответствии с источником, рекомендуемое ограничение по току								
Линейное изменение	10 % номинальной мощности в секунду								

Технические характеристики входа для систем с входным трансформатором выпрямителя (Т001) и выходным трансформатором инвертора (Т401)

	10 кВА			20 кВА			30 кВА			40 кВА		
Входное напряжение (В)	380 В	400 В	415 В	380 В	400 В	415 В	380 В	400 В	415 В	380 В	400 В	415 В
Подключения	L1, L2, L3, PE											
Диапазон напряжений (В)	± 10% (342—418 В для систем 380 В, 360—440 В для систем 400 В, 374—457 В для систем 415 В)											
Диапазон частот (Гц)	± 8% (46-54 Гц для систем 50 Гц, 55-65 Гц для систем 60 Гц)											
Номинальный входной ток (А)	19	18	18	33	31	30	52	49	48	66	63	60
Максимальный входной ток (А)	25	23	23	43	40	39	68	64	62	86	82	78
Пусковой ток	10 x номинальный входной ток											
Суммарное значение коэффициента нелинейных искажений тока на входе (THDI)	< 5% при 100% нагрузки											
Максимально допустимый ток короткого замыкания на входе (кА) I _{сс}	65											
Защита	Защита входной сети в соответствии с источником, рекомендуемое ограничение по току											
Линейное изменение	10 % номинальной мощности в секунду											

	50 кВА			60 кВА			80 кВА		
Входное напряжение (В)	380 В	400 В	415 В	380 В	400 В	415 В	380 В	400 В	415 В
Подключения	L1, L2, L3, PE								
Диапазон напряжений (В)	± 10% (342—418 В для систем 380 В, 360—440 В для систем 400 В, 374—457 В для систем 415 В)								
Диапазон частот (Гц)	± 8% (46-54 Гц для систем 50 Гц, 55-65 Гц для систем 60 Гц)								
Номинальный входной ток (А)	85	81	78	99	94	90	132	125	121
Максимальный входной ток (А)	111	105	101	129	125	117	172	163	157
Пусковой ток	10 x номинальный входной ток								
Суммарное значение коэффициента нелинейных искажений тока на входе (THDI)	< 5% при 100% нагрузки								
Максимально допустимый ток короткого замыкания на входе (кА) I _{сс}	65								
Защита	Защита входной сети в соответствии с источником, рекомендуемое ограничение по току								
Линейное изменение	10 % номинальной мощности в секунду								

Технические характеристики байпаса

Технические характеристики байпаса для систем без трансформатора

1-фазный

	10 кВА			20 кВА			30 кВА			40 кВА		
	220 В	230 В	240 В	220 В	230 В	240 В	220 В	230 В	240 В	220 В	230 В	240 В
Подключения	L, N, PE											
Диапазон напряжений (В)	± 10% (198—242 В для систем 220 В, 207—253 В для систем 230 В, 216—264 В для систем 240 В)											
Частота (Гц)	50 / 60											
Диапазон частот (Гц)	47—53 / 56—64											
Номинальный ток байпаса (А)	45	43	42	91	87	83	136	130	125	182	174	167
Защита	Защита входной сети в соответствии с источником, рекомендуемое ограничение по току											

	50 кВА			60 кВА			80 кВА		
	220 В	230 В	240 В	220 В	230 В	240 В	220 В	230 В	240 В
Подключения	L, N, PE								
Диапазон напряжений (В)	± 10% (198—242 В для систем 220 В, 207—253 В для систем 230 В, 216—264 В для систем 240 В)								
Частота (Гц)	50 / 60								
Диапазон частот (Гц)	47—53 / 56—64								
Номинальный ток байпаса (А)	227	217	208	273	261	250	364	348	333
Защита	Защита входной сети в соответствии с источником, рекомендуемое ограничение по току								

3-фазный

	10 кВА			20 кВА			30 кВА			40 кВА		
	380 В	400 В	415 В	380 В	400 В	415 В	380 В	400 В	415 В	380 В	400 В	415 В
Подключения	L1, L2, L3, N, PE											
Диапазон напряжений (В)	± 10% (342—418 В для систем 380 В, 360—440 В для систем 400 В, 374—457 В для систем 415 В)											
Частота (Гц)	50 / 60											
Диапазон частот (Гц)	47—53 / 56—64											
Номинальный ток байпаса (А)	15	14	14	30	29	28	46	43	42	61	58	56
Защита	Защита входной сети в соответствии с источником, рекомендуемое ограничение по току											

	50 кВА			60 кВА			80 кВА		
	380 В	400 В	415 В	380 В	400 В	415 В	380 В	400 В	415 В
Подключения	L1, L2, L3, N, PE								
Диапазон напряжений (В)	± 10% (342—418 В для систем 380 В, 360—440 В для систем 400 В, 374—457 В для систем 415 В)								
Частота (Гц)	50 / 60								
Диапазон частот (Гц)	47—53 / 56—64								
Номинальный ток байпаса (А)	76	72	70	91	87	83	122	115	111
Защита	Защита входной сети в соответствии с источником, рекомендуемое ограничение по току								

Технические характеристики байпаса для систем с трансформатором (Т501)

1-фазный

	10 кВА			20 кВА			30 кВА			40 кВА		
	220 В	230 В	240 В	220 В	230 В	240 В	380 В	400 В	415 В	380 В	400 В	415 В
Подключения	L, N, PE						L1, L2, PE					
Диапазон напряжений (В)	± 10% (198—242 В для систем 220 В, 207—253 В для систем 230 В, 216—264 В для систем 240 В)						± 10% (342—418 В для систем 380 В, 360—440 В для систем 400 В, 374—457 В для систем 415 В)					
Частота (Гц)	50 / 60											
Диапазон частот (Гц)	47—53 / 56—64											
Номинальный ток байпаса (А)	47	45	43	95	91	87	82	78	75	109	104	100
Пусковой ток	10 x номинальный входной ток											
Защита	Защита входной сети в соответствии с источником, рекомендуемое ограничение по току											

	50 кВА			60 кВА			80 кВА		
	380 В	400 В	415 В	380 В	400 В	415 В	380 В	400 В	415 В
Подключения	L1, L2, PE								
Диапазон напряжений (В)	± 10% (342—418 В для систем 380 В, 360—440 В для систем 400 В, 374—457 В для систем 415 В)								
Частота (Гц)	50 / 60								
Диапазон частот (Гц)	47—53 / 56—64								
Номинальный ток байпаса (А)	137	130	125	164	156	150	218	208	200
Защита	Защита входной сети в соответствии с источником, рекомендуемое ограничение по току								

3-фазный

	10 кВА			20 кВА			30 кВА			40 кВА		
	380 В	400 В	415 В	380 В	400 В	415 В	380 В	400 В	415 В	380 В	400 В	415 В
Подключения	L1, L2, L3, PE											
Диапазон напряжений (В)	± 10% (342—418 В для систем 380 В, 360—440 В для систем 400 В, 374—457 В для систем 415 В)											
Частота (Гц)	50 / 60											
Диапазон частот (Гц)	46-54 / 55-65											
Номинальный ток байпаса (А)	16	15	14	32	30	29	47	45	43	63	60	58
Пусковой ток	10 x номинальный входной ток											
Защита	Защита входной сети в соответствии с источником, рекомендуемое ограничение по току											

	50 кВА			60 кВА			80 кВА		
	380 В	400 В	415 В	380 В	400 В	415 В	380 В	400 В	415 В
Подключения	L1, L2, L3, PE								
Диапазон напряжений (В)	± 10% (342—418 В для систем 380 В, 360—440 В для систем 400 В, 374—457 В для систем 415 В)								
Частота (Гц)	50 / 60								
Диапазон частот (Гц)	46-54 / 55-65								
Номинальный ток байпаса (А)	79	75	72	95	90	87	126	120	116
Защита	Защита входной сети в соответствии с источником, рекомендуемое ограничение по току								

Технические характеристики выхода

1-фазный

Выходное напряжение (В)	10 кВА			20 кВА			30 кВА			40 кВА		
	220 В	230 В	240 В	220 В	230 В	240 В	220 В	230 В	240 В	220 В	230 В	240 В
Подключения	L, N, PE											
Перегрузочная способность	150% в течение 1 минуты 125% в течение 10 минут 230% в течение 60 мс 1 000% в течение 100 мс (байпасный режим)											
Допустимое отклонение выходного напряжения	± 1 %											
Коэффициент выходной мощности	0,8											
Номинальный выходной ток (А)	45	43	42	91	87	83	136	130	125	182	174	167
Суммарное значение коэффициента нелинейных искажений напряжения на выходе (THDU)	< 2% при 100% линейной нагрузки < 5% при 100% нелинейной нагрузки (МЭК 62040–3)											
Выходная частота (Гц)	50/60 Гц (синхронизация с байпасом) 50/60 Гц ± 0,1% (без синхронизации)											
Скорость синхронизации (Гц/с)	Программируемый: 0,25, 0,5, 1, 2 или 4											
Классификация исполнения выхода (согласно МЭК/EN62040-3)	VFI-SS-111											
Коэффициент амплитуды нагрузки	Неограниченный											
Коэффициент мощности нагрузки	От 0,5 (опережающий) до 0,5 (запаздывающий) без снижения номинальных рабочих характеристик											

Выходное напряжение (В)	50 кВА			60 кВА			80 кВА		
	220 В	230 В	240 В	220 В	230 В	240 В	220 В	230 В	240 В
Подключения	L, N, PE								
Перегрузочная способность	150% в течение 1 минуты 125% в течение 10 минут 230% в течение 60 мс 1 000% в течение 100 мс (байпасный режим)								
Допустимое отклонение выходного напряжения	± 1 %								
Коэффициент выходной мощности	0,8								
Номинальный выходной ток (А)	227	217	208	273	261	250	364	348	333
Суммарное значение коэффициента нелинейных искажений напряжения на выходе (THDU)	< 2% при 100% линейной нагрузки < 5% при 100% нелинейной нагрузки (МЭК 62040–3)								
Выходная частота (Гц)	50/60 Гц (синхронизация с байпасом) 50/60 Гц ± 0,1% (без синхронизации)								
Скорость синхронизации (Гц/с)	Программируемый: 0,25, 0,5, 1, 2 или 4								
Классификация исполнения выхода (согласно МЭК/EN62040-3)	VFI-SS-111								

	50 кВА			60 кВА			80 кВА		
Выходное напряжение (В)	220 В	230 В	240 В	220 В	230 В	240 В	220 В	230 В	240 В
Коэффициент амплитуды нагрузки	Неограниченный								
Коэффициент мощности нагрузки	От 0,5 (опережающий) до 0,5 (запаздывающий) без снижения номинальных рабочих характеристик								

3-фазный

	10 кВА			20 кВА			30 кВА			40 кВА		
Выходное напряжение (В)	380 В	400 В	415 В	380 В	400 В	415 В	380 В	400 В	415 В	380 В	400 В	415 В
Подключения	L1, L2, L3, N, PE											
Перегрузочная способность	150% в течение 1 минуты 125% в течение 10 минут 230% в течение 60 мс 1 000% в течение 100 мс (байпасный режим)											
Допустимое отклонение выходного напряжения	± 1 %											
Коэффициент выходной мощности	0,8											
Номинальный выходной ток (А)	15	14	14	30	29	28	46	43	42	61	58	56
Суммарное значение коэффициента нелинейных искажений напряжения на выходе (THDU)	< 2% при 100% линейной нагрузки < 5% при 100% нелинейной нагрузки (МЭК 62040–3)											
Выходная частота (Гц)	50/60 Гц (синхронизация с байпасом) 50/60 Гц ± 0,1% (без синхронизации)											
Скорость синхронизации (Гц/с)	Программируемый: 0,25, 0,5, 1, 2 или 4											
Классификация исполнения выхода (согласно МЭК/EN62040-3)	VFI-SS-111											
Коэффициент амплитуды нагрузки	Неограниченный											
Коэффициент мощности нагрузки	От 0,5 (опережающий) до 0,5 (запаздывающий) без снижения номинальных рабочих характеристик											

	50 кВА			60 кВА			80 кВА		
Выходное напряжение (В)	380 В	400 В	415 В	380 В	400 В	415 В	380 В	400 В	415 В
Подключения	L1, L2, L3, N, PE								
Перегрузочная способность	150% в течение 1 минуты 125% в течение 10 минут 230% в течение 60 мс 1 000% в течение 100 мс (байпасный режим)								
Допустимое отклонение выходного напряжения	± 1 %								
Коэффициент выходной мощности	0,8								
Номинальный выходной ток (А)	76	72	70	91	87	83	122	115	111
Суммарное значение коэффициента нелинейных искажений напряжения на выходе (THDU)	< 2% при 100% линейной нагрузки < 5% при 100% нелинейной нагрузки (МЭК 62040–3)								
Выходная частота (Гц)	50/60 Гц (синхронизация с байпасом) 50/60 Гц ± 0,1% (без синхронизации)								
Скорость синхронизации (Гц/с)	Программируемый: 0,25, 0,5, 1, 2 или 4								
Классификация исполнения выхода (согласно МЭК/EN62040-3)	VFI-SS-111								
Коэффициент амплитуды нагрузки	Неограниченный								
Коэффициент мощности нагрузки	От 0,5 (опережающий) до 0,5 (запаздывающий) без снижения номинальных рабочих характеристик								

Технические характеристики батарей

	10 кВА	20 кВА	30 кВА	40 кВА	50 кВА	60 кВА	80 кВА
Мощность зарядки в % от выходной мощности	20						
Номинальное напряжение батареи (В постоянного тока)	400						
Номинальное напряжение зарядного устройства (В постоянного тока)	436 (регулируется до 490)						
Напряжение ускоренной зарядки (В постоянного тока)	480 (регулируется до 540)						
Напряжение в конце разряда (В постоянного тока)	335 (регулируется)						
Ток аккумуляторной батареи при полной нагрузке и номинальном напряжении батареи (А)	22,3	44,3	66,3	88,5	110,5	132,5	176,5
Ток аккумуляторной батареи при полной нагрузке и минимальном напряжении батареи (А)	26,2	52,1	77,9	104,1	130,0	155,9	207,6
Время восстановления энергии до 90% зарядки	8 часов						
Температурная компенсация	Регулируется						
Пульсация тока	< 1%						
Тестирование батарей	Ручное или автоматическое (по выбору)						
Защита от глубокой разрядки	Да						
Зарядка согласно температуре батарей	Да						
Холодный старт	Да						

Необходимая защита входной сети

Входной предохранитель или выключатель цепи

	10 кВА	20 кВА	30 кВА	40 кВА	50 кВА	60 кВА	80 кВА
Вход — 3-фазный (А)	32	50	100 (80) ¹	100	125	160	200
Байпас — 1-фазный (А)	63	125	200	250	300	350	500
Байпас — 1-фазный с трансформатором (А)	63	125	100	160	200	200	315
Байпас — 3-фазный (А)	25	40	63	80	100	125	160

1. Без трансформатора Т001 и Т401 **или** только с трансформатором Т401

Рекомендуемые сечения кабелей

⚠ ОПАСНО

ОПАСНОСТЬ ПОРАЖЕНИЯ ЭЛЕКТРИЧЕСКИМ ТОКОМ, ВЗРЫВА ИЛИ ВСПЫШКИ ДУГОВОГО РАЗРЯДА

Для одной и той же цели используйте силовые кабели равного сопротивления, одинаковой длины и сечения.

Несоблюдение данных инструкций может привести к летальному исходу или серьезным травмам.

Примечание: Максимальная длина кабеля составляет 100 метров.

Площади сечения кабелей, приведенные в данном руководстве, основаны на таблице 52-C2 стандарта МЭК 60364–5–52 со следующими дополнениями:

- проводники 90 °С;
- использование медных проводников;
- внешняя температура 30 °С;
- 400 В / 230 В и группы из четырех кабелей.

Если температура окружающей среды превышает 30 °С, необходимо выбрать проводники большего сечения в соответствии с поправочными коэффициентами МЭК.

	10 кВА	20 кВА	30 кВА	40 кВА	50 кВА	60 кВА	80 кВА
Вход выпрямителя — 3-фазный (мм ²)	10	10	16	16	25	35	50
Вход байпаса — 1-фазный (мм ²)	16	35	50	70	70	95	120
Вход байпаса — 1-фазный с трансформатором (мм ²)	16	35	25	35	50	50	95
Вход байпаса — 3-фазный (мм ²)	10	10	10	16	16	16	25
Выход — 1-фазный (мм ²)	16	35	50	70	70	95	120
Выход — 3-фазный (мм ²)	10	10	10	16	16	16	25
Батарея (мм ²) ²	16	16	25	35	50	70	95

Физические параметры

Масса и габариты ИБП

	Масса, кг			Высота, мм	Ширина, мм			Глубина, мм
	Без трансформатора	С 1 трансформатором	С 2 трансформаторами		Без трансформатора	С 1 трансформатором	С 2 трансформаторами	
ИБП 10 кВА	310	420	530	2100	600	600	600	800
ИБП 20 кВА	310	455	600	2100	600	600	600	800
ИБП 30 кВА	340	520	700	2100	600	600	600	800
ИБП 40 кВА	340	545	750	2100	600	600	600	800
ИБП 50 кВА	420	720	1020	2100	600	1000	1000	800
ИБП 60 кВА	420	720	1020	2100	600	1000	1000	800
ИБП 80 кВА	460	820	1180	2100	600	1000	1000	800

2. С учетом длины кабеля аккумуляторных батарей (30 м) при максимальном напряжении 540 В постоянного тока.

Вес и размеры при транспортировке

	Масса, кг			Высота, мм	Ширина, мм			Глубина, мм
	Без трансформатора	С одним трансформатором	С двумя трансформаторами		Без трансформатора	С одним трансформатором	С двумя трансформаторами	
ИБП 10 кВА	360	470	580	2300	820	820	820	1082
ИБП 20 кВА	360	505	650	2300	820	820	820	1082
ИБП 30 кВА	390	570	750	2300	820	820	820	1082
ИБП 40 кВА	390	595	800	2300	820	820	820	1082
ИБП 50 кВА	500	800	1100	2300	820	1220	1220	1082
ИБП 60 кВА	500	800	1100	2300	820	1220	1220	1082
ИБП 80 кВА	540	900	1260	2300	820	1220	1220	1082

Свободное пространство

Система ИБП может быть расположена вплотную к стене. Необходимо оставить свободное пространство в 100 мм между ИБП и стеной.

Примечание: Указанные значения свободного пространства предназначены только для обеспечения движения воздуха. Для ознакомления с дополнительными требованиями, существующими в вашем регионе, изучите местные требования по безопасности.

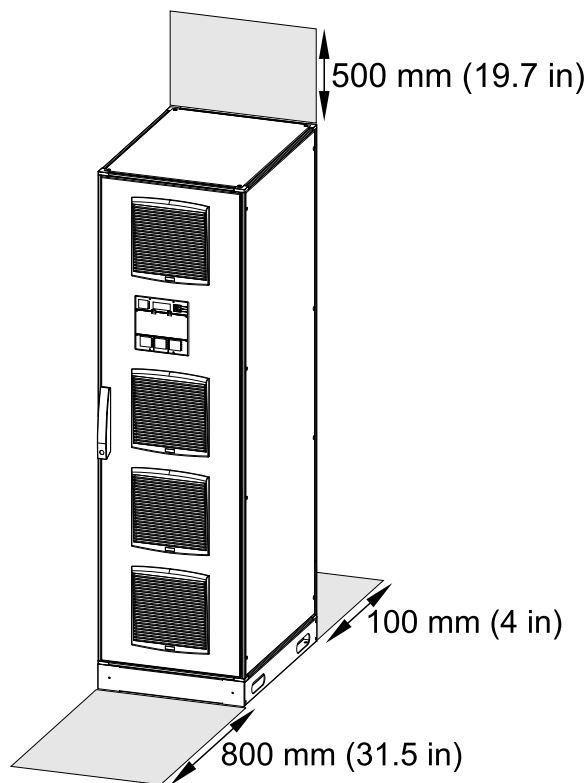

Окружающая среда

	Эксплуатация	Хранение
Температура	от -10 °С до 40 °С ³	от -15 °С до 40 °С для систем с батареями от -30 °С до 80 °С для систем без батарей
Относительная влажность	0-95% без конденсации	0-95% без конденсации
Высота над уровнем моря согласно МЭК 62040-3	1 000 м: 1,000 1 500 м: 0,975 2 000 м: 0,950 2 500 м: 0,925 3 000 м: 0,900	≤ 5 000 м над уровнем моря (или окружающая среда с аналогичным атмосферным давлением)
Шум (1 метр от поверхности)	55 дБА при 70% нагрузки 65 дБА при 100% нагрузки	
Класс защиты	IP 42 и воздушный фильтр	
Цвет	RAL7035	

Рассеиваемое тепло

Без трансформатора

	10 кВА	20 кВА	30 кВА	40 кВА	50 кВА	60 кВА	80 кВА
Рассеиваемое тепло при нагрузке 100% (британские тепловые единицы в час)	575	1005	1453	1902	2368	2799	3675
Рассеиваемое тепло при нагрузке 75% (британские тепловые единицы в час)	424	739	1068	1397	1740	2056	2698
Рассеиваемое тепло при нагрузке 50% (британские тепловые единицы в час)	273	473	683	893	1111	1312	1721
Рассеиваемое тепло при нагрузке 25 % (британские тепловые единицы в час)	200	362	528	695	867	1029	1356

С входным трансформатором выпрямителя (Т001) или инверторным выходным трансформатором (Т401)

	10 кВА	20 кВА	30 кВА	40 кВА	50 кВА	60 кВА	80 кВА
Рассеиваемое тепло при нагрузке 100% (британские тепловые единицы в час)	936	1714	2512	3310	4128	4906	6480
Рассеиваемое тепло при нагрузке 75% (британские тепловые единицы в час)	694	1270	1861	2452	3058	3634	4799
Рассеиваемое тепло при нагрузке 50% (британские тепловые единицы в час)	452	826	1210	1594	1988	2362	3119
Рассеиваемое тепло при нагрузке 25 % (британские тепловые единицы в час)	293	544	800	1056	1318	1569	2076

3. До 55 °С со снижением номинала

С входным трансформатором выпрямителя (Т001) и инверторным выходным трансформатором (Т401)

	10 кВА	20 кВА	30 кВА	40 кВА	50 кВА	60 кВА	80 кВА
Рассеиваемое тепло при нагрузке 100% (британские тепловые единицы в час)	1302	2433	3586	4739	5914	7046	9327
Рассеиваемое тепло при нагрузке 75% (британские тепловые единицы в час)	969	1809	2666	3523	4396	5237	6932
Рассеиваемое тепло при нагрузке 50% (британские тепловые единицы в час)	635	1185	1746	2307	2878	3429	4538
Рассеиваемое тепло при нагрузке 25 % (британские тепловые единицы в час)	387	728	1075	1423	1776	2118	2806

Дополнительно:

- Верхний кабельный ввод с дополнительным шкафом
- Свинцово-кислотные батареи с клапанным регулированием (VRLA) со сроком службы 10-12 лет в шкафу, конструкция которого поддерживает время работы от резервного источника в течение 30 или 60 минут по выбору
- Гальванический разделительный трансформатор
 - Вход выпрямителя
 - Выход инвертора
 - Вход байпаса
- Внешний шкаф батарейного размыкателя
- Устройство для контроля температуры батареи
- Коммуникационные интерфейсы
 - Дополнительная плата сетевого управления
 - IEC61850

Ограниченная гарантия производителя

Одногодичная гарантия производителя

Ограниченная гарантия, предоставляемая компанией Schneider Electric в настоящей Ограниченной гарантии производителя, применима только к изделиям, приобретенным с целью коммерческого или промышленного использования для потребностей бизнеса.

Условия гарантии

Компания Schneider Electric гарантирует, что изделие не будет иметь дефектов материалов и производственного брака в течение одного года со дня запуска изделия в эксплуатацию при условии, что запуск выполнялся квалифицированными специалистами Schneider Electric в течение 6 месяцев со дня отгрузки продуктов в Schneider Electric. Данная гарантия покрывает ремонт или замену любых неисправных частей, включая работы на месте и расходы на дорогу. Если изделие не отвечает условиям вышеприведенной гарантии, компания Schneider Electric обязуется производить ремонт или заменять неисправные детали в течение одного года с даты отгрузки. Для решений по охлаждению Schneider Electric данная гарантия не распространяется на повторную настройку автоматических выключателей, потерю хладагента, расходные материалы и детали для профилактического технического обслуживания. В случае ремонта или замены неисправного изделия или его детали исходный гарантийный срок не продлевается. Все детали, поставляемые на условиях настоящей гарантии, могут быть новыми или восстановленными в заводских условиях.

Гарантия, не допускающая передачи

Настоящая гарантия распространяется на первое частное лицо, фирму, ассоциацию или корпорацию (которые в настоящем документе именуются "Пользователь"), для нужд которой указанное здесь изделие Schneider Electric было приобретено. Запрещается передавать или уступать настоящую гарантию без предварительного письменного соглашения компании Schneider Electric.

Передача гарантий

Компания Schneider Electric передает Пользователю все подлежащие передаче гарантии, предоставляемые изготовителями и поставщиками компонентов изделия Schneider Electric. Все такие гарантии передаются "как есть", и компания Schneider Electric не делает никаких заявлений относительно действительности и объема таких гарантий, не несет ответственности по каким бы то ни было аспектам гарантий, предоставляемых такими производителями или поставщиками, и не распространяет действие настоящей Гарантии на эти компоненты.

Чертежи, описания

На период действия и в соответствии с условиями гарантии, изложенной в настоящем документе, компания Schneider Electric гарантирует, что изделие Schneider Electric будет соответствовать описаниям, содержащимся в официально опубликованных технических характеристиках Schneider Electric и чертежах, подтвержденных или согласованных с уполномоченным представителем Schneider Electric, если таковые имеются в Технических характеристиках. Является очевидным, что Технические характеристики не

считаются гарантиями работы и гарантиями пригодности для определенного назначения.

Исключения

Компания Schneider Electric не несет ответственности по гарантии, если в результате тестирования и исследования было обнаружено, что предполагаемый дефект изделия не существует или его причиной явились неправильное использование пользователем или третьим лицом, небрежность, несоответствующая установка или тестирование. В дополнение, компания Schneider Electric не несет ответственности за несанкционированные попытки ремонта или изменения неадекватного электрического напряжения или подключения, несоответствующие условия эксплуатации на месте, коррозионную атмосферу, ремонт, установку, запуск лицом, не являющимся утвержденным специалистом компании Schneider Electric, изменение местонахождения или рабочих функций, воздействия окружающей среды, стихийные бедствия, пожар, кражу или установку, противоречащую рекомендациям или спецификациям компании Schneider Electric, или любое событие, при котором серийный номер Schneider Electric был изменен, искажен или удален, или любую другую причину вне рамок планируемого использования.

НЕ СУЩЕСТВУЕТ НИКАКИХ ДРУГИХ ГАРАНТИЙ, ЯВНЫХ ИЛИ ПОДРАЗУМЕВАЕМЫХ, ПРИНИМАЕМЫХ В СИЛУ ЗАКОНА ИЛИ ИНЫХ, НА ПРОДАВАЕМЫЕ, ОБСЛУЖИВАЕМЫЕ ИЛИ ПРЕДОСТАВЛЯЕМЫЕ ИЗДЕЛИЯ ПО УСЛОВИЯМ ДАННОГО СОГЛАШЕНИЯ ИЛИ В СВЯЗИ С НИМ. КОМПАНИЯ SCHNEIDER ELECTRIC ОТКАЗЫВАЕТСЯ ОТ ВСЕХ ПОДРАЗУМЕВАЕМЫХ ГАРАНТИЙ КОММЕРЧЕСКОЙ ЦЕННОСТИ, ИСПОЛНЕНИЯ И ПРИГОДНОСТИ ДЛЯ ОПРЕДЕЛЕННЫХ ЦЕЛЕЙ. ЯВНЫЕ ГАРАНТИИ КОМПАНИИ SCHNEIDER ELECTRIC НЕ БУДУТ РАСШИРЕНЫ, СОКРАЩЕНЫ ИЛИ ЗАТРОНУТЫ ВСЛЕДСТВИЕ (И НИКАКИЕ ГАРАНТИИ ИЛИ ОБЯЗАТЕЛЬСТВА НЕ БУДУТ ЯВЛЯТЬСЯ РЕЗУЛЬТАТОМ) ПРЕДОСТАВЛЕНИЯ КОМПАНИЕЙ SCHNEIDER ELECTRIC ТЕХНИЧЕСКОЙ ИЛИ ДРУГОЙ КОНСУЛЬТАЦИИ ИЛИ УСЛУГИ В ОТНОШЕНИИ ИЗДЕЛИЙ. ВЫШЕПЕРЕЧИСЛЕННЫЕ ГАРАНТИИ И СРЕДСТВА ВОЗМЕЩЕНИЯ ЯВЛЯЮТСЯ ОГРАНИЧЕННЫМИ И РАВНОСИЛЬНЫМИ ВСЕМ ДРУГИМ ГАРАНТИЯМ И СРЕДСТВАМ ВОЗМЕЩЕНИЯ. ИЗЛОЖЕННЫЕ ВЫШЕ УСЛОВИЯ ГАРАНТИЙ УСТАНАВЛИВАЮТ ЕДИНОЛИЧНУЮ ОТВЕТСТВЕННОСТЬ КОМПАНИИ SCHNEIDER ELECTRIC И ИСКЛЮЧИТЕЛЬНЫЕ УСЛОВИЯ ОБСЛУЖИВАНИЯ ПОКУПАТЕЛЕЙ В СЛУЧАЕ ЛЮБОГО НАРУШЕНИЯ ТАКИХ ГАРАНТИЙ. ДЕЙСТВИЕ ГАРАНТИЙ КОМПАНИИ SCHNEIDER ELECTRIC ПРИМЕНИМО ТОЛЬКО К ПОКУПАТЕЛЮ И НЕ РАСПРОСТРАНЯЕТСЯ НА ТРЕТЬИХ ЛИЦ.

НИ ПРИ КАКИХ ОБСТОЯТЕЛЬСТВАХ КОМПАНИЯ SCHNEIDER ELECTRIC, ЕЕ СЛУЖАЩИЕ, РУКОВОДИТЕЛИ, СОТРУДНИКИ ФИЛИАЛОВ И ШТАТНЫЕ СОТРУДНИКИ НЕ НЕСУТ ОТВЕТСТВЕННОСТИ ЗА КОСВЕННЫЙ, УМЫШЛЕННЫЙ, ПОБОЧНЫЙ ИЛИ ШТРАФНОЙ УЩЕРБ, ВОЗНИКШИЙ В РЕЗУЛЬТАТЕ ИСПОЛЬЗОВАНИЯ, ОБСЛУЖИВАНИЯ ИЛИ УСТАНОВКИ ИЗДЕЛИЙ, НЕЗАВИСИМО ОТ ТОГО, ИСХОДИТ ЛИ ТАКОЙ УЩЕРБ ИЗ ДОГОВОРА ИЛИ ДЕЛИКТА, БУДЬ ТО НЕИСПРАВНОСТЬ, НЕБРЕЖНОСТЬ ИЛИ ПРЯМАЯ ОТВЕТСТВЕННОСТЬ, ИЛИ ОТ ТОГО, БЫЛА ЛИ КОМПАНИЯ SCHNEIDER ELECTRIC ЗАБЛАГОВРЕМЕННО ИНФОРМИРОВАНА О ВОЗМОЖНОСТИ ТАКОГО УЩЕРБА. В ЧАСТНОСТИ, КОМПАНИЯ SCHNEIDER ELECTRIC НЕ НЕСЕТ ОТВЕТСТВЕННОСТИ НИ ЗА КАКИЕ ЗАТРАТЫ И ИЗДЕРЖКИ, ТАКИЕ КАК ПОТЕРЯ ПРИБЫЛИ ИЛИ ДОХОДА, ВЫВЕДЕНИЕ ИЗ СТРОЯ ОБОРУДОВАНИЯ, НЕВОЗМОЖНОСТЬ ИСПОЛЬЗОВАНИЯ ОБОРУДОВАНИЯ, ПОТЕРЯ ПРОГРАММНОГО ОБЕСПЕЧЕНИЯ, ПОТЕРЯ ИНФОРМАЦИИ, СТОИМОСТЬ ЗАМЕНЫ, ИСКИ ТРЕТЬИХ ЛИЦ И ДРУГОЕ.

НИ ОДИН ПРОДАВЕЦ, СОТРУДНИК ИЛИ АГЕНТ КОМПАНИИ SCHNEIDER ELECTRIC НЕ УПОЛНОМОЧЕН ДОБАВЛЯТЬ ИЛИ ИЗМЕНЯТЬ УСЛОВИЯ ДАННОЙ ГАРАНТИИ. УСЛОВИЯ ГАРАНТИИ МОГУТ БЫТЬ ИЗМЕНЕНЫ (ЕСЛИ ОНИ ВООБЩЕ МОГУТ БЫТЬ ИЗМЕНЕНЫ) ТОЛЬКО В ПИСЬМЕННОЙ ФОРМЕ, С ПОДПИСЯМИ ДОЛЖНОСТНОГО ЛИЦА И ЮРИДИЧЕСКОГО ОТДЕЛА КОМПАНИИ SCHNEIDER ELECTRIC.

Гарантийные претензии

Клиенты, у которых возникли вопросы по гарантии, могут обратиться во всемирный центр сервисного обслуживания SCHNEIDER ELECTRIC на веб-сайте SCHNEIDER ELECTRIC: <http://www.schneider-electric.com>. В выпадающем меню выберите страну в соответствующем списке. Для получения информации о центрах сервисного обслуживания в вашем регионе выберите вкладку Support («Поддержка») на веб-сайте.

Уполномоченный поставщик в РФ: АО «Шнейдер Электрик»
ул. Двинцев, д.12, корп.1
127018 г. Москва
Россия

Тел. +7 (495) 777 99 90 Факс +7 (495) 777 99 92

<http://www.schneider-electric.com/ru/ru/index.jsp>

Стандарты, спецификации и схемы могут изменяться; обратитесь
в компанию за подтверждением актуальности информации,
опубликованной в данном руководстве.

© 2016 – 2016 Schneider Electric. All rights reserved.

990–5728A–028